

GRAND PALAIS IMMERSIF
GRANDPALAIS-IMMERSIF.FR #ETERNELMUCHA

110 RUE DE LYON
PARIS 12^E
MÉTRO BASTILLE

22 MARS – 5 NOVEMBRE 2023

ETERNEL MUCHA



Grand Palais Immersif
110 rue de Lyon, 75012, Paris
Métro Bastille

Du 22 mars au 5 novembre 2023
Lundi de 12h à 19h
Du mercredi au dimanche de 10h à 19h
Nocturne le vendredi jusqu'à 21h
Fermeture le mardi

Avec le soutien de Fortiche Production, Riot Games,
Technicoflor et Studio Radio France



Nos partenaires



TROISCOULEURS

arte



L'EXPOSITION

↳ PLAN DE L'EXPOSITION	4
↳ L'EXPOSITION	5
Introduction	5
Mucha : Icônes / 1900 / utopies	6
<i>Le Pater</i>	7
Les inspirations de Mucha	8
L'atelier de Mucha	9
Mucha influenceur	10
↳ AUTOUR DE L'EXPOSITION	14
↳ NUMÉRIQUE	17
↳ ÉDITIONS	18

PLAN DE L'EXPOSITION

❶ INTRODUCTION

❷ MUCHA : ICÔNES / 1900 / UTOPIES

❸ *LE PATER*

❹ LES INSPIRATIONS DE MUCHA

❺ L'ATELIER DE MUCHA

❻ MUCHA INFLUENCEUR

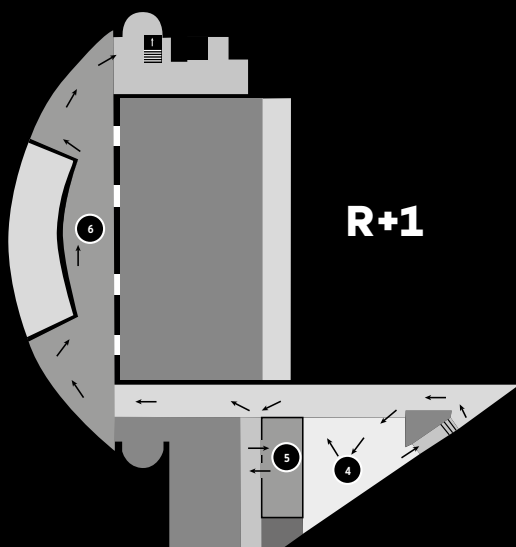
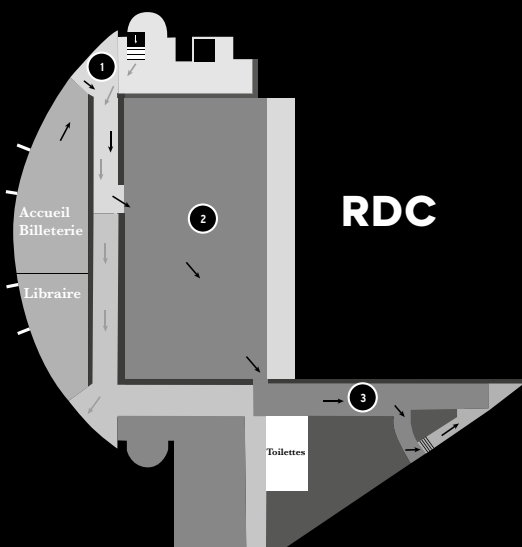

INTRODUCTION

Au tournant du XX^e siècle, les devantures de théâtre et les colonnes Morris de Paris se couvrent d'affiches, donnant à la ville un nouveau visage. L'un de leur créateur, Alphonse Mucha, né en Moravie (future Tchécoslovaquie), dans l'Empire austro-hongrois, devient en quelques années l'un des artistes décoratifs les plus influents d'Europe.

Le style Mucha est celui de l'Art Nouveau, caractérisé par l'image d'une femme gracieuse mise en valeur grâce à une riche composition graphique faite de multiples motifs décoratifs. Le langage visuel qu'il développe touche le grand public et véhicule des idées compréhensibles par toutes et tous, qu'il s'agisse de messages publicitaires au début de sa carrière, ou des idées pacifistes et humanistes qu'il développera à la fin de sa vie.

Même si son nom a été par périodes oublié du grand public, son œuvre a connu une redécouverte à la faveur de deux expositions à Londres en 1963. La puissance de ses inventions graphiques continue aujourd'hui d'inspirer de nouvelles générations d'artistes à travers le monde.

1. MUCHA : ICÔNES / 1900 / UTOPIES

Icônes

On reconnaît son style entre mille. Doué d'une force de travail prodigieuse, il a inventé des affiches dont les lignes séduisent irrésistiblement. Alphonse Mucha est né en 1860 en Moravie, province slave de l'empire austro-hongrois, où il reçoit une solide formation artistique puis part travailler à Paris comme dessinateur publicitaire. Fin 1894, il a la chance de réaliser l'affiche du spectacle *Gismonda*, pour la grande actrice Sarah Bernhardt : sa carrière est lancée. Mucha met rapidement au point un langage graphique riche et singulier. Il utilise un ensemble de motifs caractéristiques : des lignes aux courbures élégantes, des fleurs, des végétaux et d'autres éléments naturels et symboliques, mais surtout des figures féminines élancées, idéalisées, aux longues chevelures flottantes.

1900

Dès 1899, Mucha s'investit dans l'événement incontournable qui se prépare et qui promet d'éclipser tout le reste : l'Exposition universelle de 1900. Des émissaires de l'empereur François-Joseph lui proposent de décorer le pavillon de la Bosnie-Herzégovine. Mucha loue un hangar, il fait défiler des modèles qu'il photographie pour ensuite les intégrer

dans d'immenses fresques qui relatent les temps préhistoriques, l'arrivée des Slaves, la coexistence des religions, les légendes et autant de sujets qui préfigurent le cycle monumental de *L'Épopée slave*. « Au seuil de ce nouveau siècle, je pensais désormais avec assiduité, à la façon dont je pouvais être utile à mon peuple » résume-t-il.

Utopies

Dans cette série de vingt toiles retraçant les épisodes marquants de l'histoire de son peuple, Mucha cherche à exprimer une vision utopiste du monde. Il veut représenter un idéal à la fois nationaliste et humaniste, dont le but ultime est la réalisation de la paix et de l'unité des peuples, par la compréhension mutuelle. Fruit d'une longue réflexion dans son atelier en Tchécoslovaquie, *L'Épopée slave* peut être vue comme une façon de revendiquer le respect de l'identité de chaque peuple et des différences culturelles. Dans ce processus d'union spirituelle de l'humanité qu'il appelle de ses vœux, Mucha considère les Slaves comme une famille, et la peinture monumentale comme une maison.

2. LE PATER

Consacrer l'intégralité d'un livre à la prière *Pater noster* (Notre Père qui êtes aux cieux...) peut sembler surprenant de la part d'un artiste connu

pour ses femmes aux cheveux dénoués et aux poses languies. Cette initiative éditoriale doit être replacée dans le contexte de l'époque, au tournant du XX^e siècle, alors que tout le monde connaît par cœur cette prière. Mucha lui-même est à l'époque très impliqué dans le courant spiritualiste, la théosophie et la franc-maçonnerie. D'une grande force expressive, fourmillant de détails cryptiques, les 21 planches qui composent *Le Pater* forment un guide spirituel des temps nouveaux.

3. LES INSPIRATIONS DE MUCHA

Dans cette salle, les « femmes Mucha » prennent vie : incarnées par des comédiennes vêtues de costumes réalisés pour l'occasion à partir des œuvres de Mucha : *Gismonda*, *Lorrenzaccio*, personnages joués par Sarah Bernhardt, et les figures symboliques *Rêverie* et *Automne* descendent l'escalier devant des décors aux innombrables détails.

L'animation de ces décors permet de découvrir toute une gamme de motifs inspirés des différents styles et cultures dans lesquels Mucha puisait. L'imaginaire de l'artiste d'origine slave projette les visiteurs tour à tour dans les mondes celtiques, égyptiens, grecs, islamiques. L'artisanat populaire d'Europe de l'Est, la mosaïque byzantine, les décors baroques et les estampes japonaises s'invitent dans

la ronde. Dans le Paris de la Belle Époque, Mucha a développé un style international et donné à l'affiche ses lettres de noblesse artistiques.

4. L'ATELIER DE MUCHA

En étudiant des œuvres postérieures à la période parisienne *La Madone aux Lys*, *Maude Adams en Jeanne d'Arc* ainsi que trois toiles tirées de *L'Épopée slave*, et les documents de travail de ces œuvres, on découvre une inventivité hors pair. L'artiste utilisait beaucoup la photographie, qu'il s'agisse de photographies de scènes spontanées, ou de photographies de véritables mises en scène, pensées en vue de la réalisation de l'œuvre peinte. Toutes les techniques sont mises à profit : le crayon, le fusain, l'aquarelle, l'huile, le pastel, l'encre... Dans cette salle, on touche du doigt le cheminement de la pensée de Mucha et son processus de création. Une surprise attend aussi le visiteur à l'écoute de ses sensations.

L'AMBIANCE OLFACTIVE

Imaginons l'odeur du bois du parquet, des étagères et des meubles cirés, la térébenthine, compagne des peintres, la gouache et l'encre, les papiers à dessin et les livres, les tissus des fauteuils et la poussière sur les tapisseries.

Un encensoir en argent est suspendu. L'encens est l'odeur préférée de Mucha. Ce parfum le ramène en Moravie, dans les églises où il chantait enfant. L'Atelier est un entrelacs d'odeurs familières de vieille maison, des outils de l'Artiste et du sacré de l'encens.

5. MUCHA INFLUENCEUR

En 1963, le Victoria & Albert Museum de Londres organise une grande rétrospective Mucha, suivie par deux autres expositions dans la même ville.

Un quart de siècle s'est écoulé depuis la mort de Mucha à Prague, son souvenir s'est estompé en Occident, et les œuvres produites dans son pays sont piégées derrière le rideau de fer.

À la faveur du « Swinging London » et du « Flower Power », et grâce aux expositions de Londres, Mucha est de retour sur la scène artistique. L'Art Nouveau est une source inépuisable d'inspiration pour les jeunes illustrateurs de la contre-culture. Le rock psychédélique s'accorde parfaitement avec les courbes sans fin du style de Mucha, qui font écho aux mondes paranormaux évoqués par la musique. Pochettes de disque et affiches de concert fleurissent littéralement. Les graphistes hippies semblent passer le mot aux dessinateurs de comics et de mangas qui à leur tour puisent dans les compositions du maître slave. Mucha appartient désormais à la culture populaire. Vous reconnaissez à coup sûr son style inimitable, et si souvent imité,

au détour d'un générique de série télévisée, d'une peinture murale, en découvrant un post Instagram ou sur un tatouage inspiré par l'artiste.

MUCHA EN PARFUMS

Les Fleurs

Mucha et les fleurs, l'association est évidente et immédiate. Les fleurs sont omniprésentes dans la vie et dans l'œuvre de Mucha.

Le parfumeur s'épanouit dans cet univers de femmes-fleurs, toutes en courbes et en volutes.

Les fleurs forment des halos ou des couronnes autour des têtes des femmes. Le lys blanc, symbole de pureté, est la fleur préférée de Mucha. Il apprécie également la marguerite et le pavot.

L'accès à son atelier à Paris, rue du Val de Grâce, est bordé de rosiers, de clématites, d'asters et de rhododendrons. L'univers féminin et floral de l'artiste est illustré par ce parfum, hommage aux fleurs qu'aimait tant Mucha.

La Moravie

Dès son enfance en Moravie, Mucha aime la nature.

Il ramène de ses promenades des bouquets de fleurs sauvages, fleurs des champs, églantines, primevères, marguerites, pois de senteur et violettes.

Le baroque tchèque et les bâtiments religieux l'impressionnent. Il est choriste à l'église et apprécie les chants byzantins et grégoriens.

L'encens est l'odeur qu'il aime le plus.

Ce parfum retranscrit le contraste entre ces deux facettes de l'enfance de l'artiste, la vie au grand air et la vie spirituelle des églises.

Sarah Bernhardt

Mucha et Sarah Bernhardt se rencontrent en 1894. L'Artiste propose une affiche pour *Gismonda*. Sarah Bernhardt découvre l'œuvre et s'écrie : « Ah ! Que c'est beau ! Dorénavant, vous travaillerez pour moi, près de moi. Je vous aime déjà ». C'est le début d'une histoire d'amitié et de fidélité.

J'ai imaginé le parfum de cette comédienne mythique. Jacques Guerlain, en 1900, lui dédie *Voilà pourquoi j'aimais Rosine*.

Le parfum présenté est une réécriture de cet accord floral-oriental avec la violette et le camélia, les fleurs préférées de Sarah Bernhardt.

Tête hespéridée bergamote et citron, cœur floral iris, violette, rose, camélia et jasmin, une touche aromatique lavande, fond vanille et fève tonka et une note inattendue de thé fumé, lapsang souchong.

Les Parfums ont été créés par Marie-Caroline Symard, Parfumeur chez TechnicoFlor dans le cadre d'un partenariat avec le Grand Palais Immersif



Cette exposition est coproduite par Grand Palais Immersif (filiale de la Réunion des musées nationaux – Grand Palais), en collaboration avec la Fondation Mucha.

**GRAND
PALAIS
IMMERSIF**



Commissariat général

Tomoko Sato, conservatrice de la Fondation Mucha, Prague.

Scénographique

ATTA – Atelier Tsuyoshi Tane Architects

Graphisme

Chevalvert

Conception lumière

Atelier Audibert

Conception audiovisuelle et multimédia

Artisans d'idées - Lundi 8

Production et réalisation audiovisuelle, développement multimédia

Artisans d'idées - Mardi 8

Réalisation de l'espace Arcane

Fortiche Production © Riot Games

Réalisation de l'expérience olfactive

TechnicoFlor

Expérience musicale et sonore

Production par le Studio Radio France ; composition par Benoît de Villeneuve et Benjamin Morando

Spatialisation, mixage en son immersif :

Frédéric Changenet

AUTOUR DE L'EXPOSITION

LES RENCONTRES

Studio Bastille (Opéra Bastille), 18h30

Gratuit sur réservation : grandpalais-immersif.fr

Mercredi 29 mars

Alphonse Mucha – L'affichiste de l'Art nouveau

Projection du documentaire de Roman Vavra, 2020,
1h35 (VOSTF)

*Le film est introduit par Markéta Houdoskava,
fondatrice du CZECH-IN, Film Festival de cinéma tchèque
et slovaque à Paris.*

Documents d'archives, correspondances, écrits inédits
des années 30, le film s'appuie sur les mémoires de
Mucha et révèle une part méconnue de la vie de l'artiste.

Mercredi 5 avril

Mucha aux USA

*Conférence par Véronique Vienne, designer, directrice
artistique aux Etats-Unis, enseignante et essayiste*

Les affiches Art Nouveau vont inspirer toute une
génération de jeunes musiciens hippies en quête
de motifs « psychédéliques ». Cette conférence se
propose d'explorer comment les séduisantes sirènes
de Mucha ont pu devenir le symbole des délires
acoustiques des groupes de rock californiens.

Mercredi 31 mai

Quand Mucha rencontre Sarah

Conférence par Stéphanie Cantarutti, conservatrice en chef, responsable des peintures du XIX^e au Petit Palais, commissaire de l'exposition « Sarah Bernhardt »

L'actrice Sarah Bernhardt (1844-1923) eut le génie d'attirer à elle nombre d'artistes qui furent fascinés par sa forte personnalité. La conférence évoquera comment les images de « La Divine », créées par Mucha, façonnèrent aussi celles d'une femme qui en fit rêver bien d'autres.

Mercredi 11 octobre

Mucha et le Japon, du japonisme aux mangas

Conférence par Brigitte Koyama-Richard, professeure émérite de l'université Musashi, auteure de nombreux ouvrages sur l'art japonais

Alphonse Mucha demeure l'un des artistes les plus appréciés au Japon. Lors de cette conférence, seront évoquées les œuvres des artistes japonais influencés par Mucha, de la fin du XIX^e siècle aux mangas.

LES ÉVÉNEMENTS

**Les mercredis 22 mars, 19 avril, 24 mai,
21 juin de 16h à 20h30**

Le tatouage, 10^e art ?

*L'événement est programmé dans le cadre du Printemps
du dessin 2023*

D'un siècle à un autre, d'une esthétique à une autre,
d'une pratique à une autre, le tatoueur Sm Bousille revisite
Le Pater de Mucha en live. Les visiteurs peuvent le voir
travailler en direct lors de ces 4 sessions du mercredi.

Mercredi 7 juin à partir de 18h30

Nocturne exceptionnelle

*Soirée danse avec Maxime Thomas, danseur de l'Opéra de
Paris et chorégraphe*

Le style Mucha, tout en mouvement, est propice au geste
dansé. Dans la grande salle de l'exposition, sur la partition
de Villeneuve et Morando, Maxime Thomas s'empare
du langage inventé par Mucha, et lui donne corps dans
l'espace. À l'issue de la performance, qui veut, entre dans
la danse !

NUMÉRIQUE

L'APPLICATION MOBILE

Retrouvez tous les contenus et informations relatifs à l'exposition sur l'appli mobile du Grand Palais !

Disponible dans l'AppStore et sur Google Play :
tinyurl.com/appligrandpalais

GRANDPALAIS-IMMERSIF.FR

Préparez ou prolongez votre visite, et découvrez les actualités autour de l'exposition *Eternel Mucha* ainsi que toutes les informations sur le lieu et ses expositions itinérantes.

SUR LA CHAÎNE YOUTUBE DU GRAND PALAIS

Retrouvez toutes les vidéos autour de l'exposition.
https://www.youtube.com/channel/UCyAiVPzrW_o5PuNI6UH3JNg

RÉSEAUX SOCIAUX

Bande annonce, interviews des commissaires, vidéos, dates clés, quizz...

Suivez-nous sur les réseaux sociaux et partagez votre visite **#EternelMucha #GrandPalaisImmersif**



@grandpalais_immersif



@GrandPalaisImmersif



@OPlimmersif



@GrandPalaisImmersif

ÉDITIONS

JOURNAL DE L'EXPOSITION

28 x 43 cm, 24 pages, 54 illustrations, 6€

Editions Réunion des musées nationaux – Grand Palais

Dans la veine de l'exposition, le journal met un accent tout particulier sur l'héritage de Mucha : du mouvement pacifiste « Flower Power » des Sixties, en passant par les mangas japonais, les super-héros, les street-artistes et même l'art du tatouage, nombreux sont en effet les créateurs à suivre ses traces. Des interviews d'artistes contemporains tels que Bob Masse, Joe Quesada, Akiko Hatsu, Yoshitaka Amano, El Mac ou encore un des fondateurs de la série *Arcane*, émailleront le journal afin de montrer le rayonnement et la grande modernité de Mucha, à travers de nouvelles formes artistiques singulières et variées.

PASS

SÉSAME
E S C A L E S

L'ART DE VOUS RÉSERVER DES SURPRISES

Avec le Pass Sésame Escales, passez de Paris aux 4 coins de la France, et allez de découvertes en surprises ! Pendant un an, visitez en accès privilégié et illimité *Éternel Mucha* et *Street Art* au Grand Palais Immersif ;

Léon Monet. Frère de l'artiste et collectionneur et *Gertrude Stein et Pablo Picasso. L'invention du langage* au Musée du Luxembourg. Découvrez également les expositions et collections de 15 musées nationaux partout en France, notamment le Musée de Cluny - musée national du Moyen Âge au cœur de Paris.

**Avec le pass Sésame Escales,
embarquez pour une année pleine de surprises !
Jeune 25€ / Solo 60€ / Duo 80€**

Plus d'infos sur grandpalais.fr/pass-sesame-escales



Partagez votre visite !   